

PANEL PARA INSTALACIONES

1. - COLOCACIÓN DE LOS SOPORTES DE PANEL EN LOS LADOS INTERIORES DEL MONTANTE (es aconsejable fijar un soporte, colocar el panel , ajustar la longitud y luego fijar el segundo soporte.)
2. - DOBLAR LAS ALAS DE FIJACIÓN.
3. - AJUSTAR LA PROFUNDIDAD DE ACUERDO CON LA INSTALACIÓN A ANCLAR, FIJAREMOS EL PANEL AL SOPORTE CON TORNILLO (MM) .

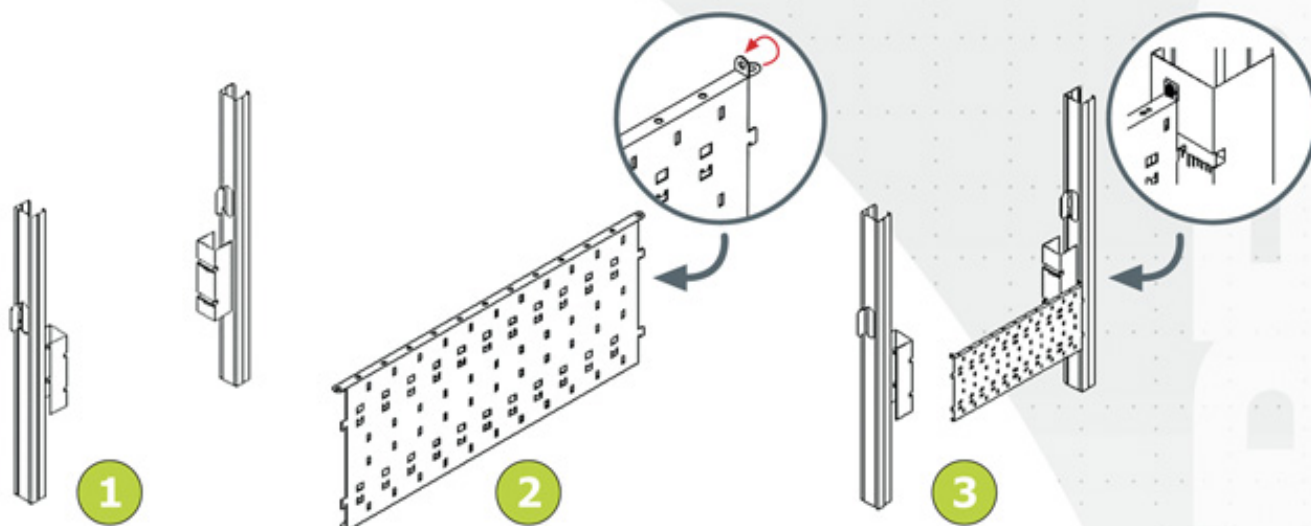

CORTE DEL PANEL.

LA MAYORÍA DE LOS MONTANTES ESTÁN SIEMPRE MODULADOS A DOS DISTANCIAS, 400 Mm. o 600 mm. PERO TAMBIÉN EXISTEN ZONAS DONDE LA DISTANCIA ES MENOR (zonas de entregas a paredes etc..) POR LO QUE EL PANEL NOS PERMITE REDUCIR SU LONGITUD.

1. - MEDIREMOS Y MARCAREMOS EN EL PANEL LA DISTANCIA MENOR QUE TENDREMOS DEL PRIMER GANCHO DE PROFUNDIDAD.
2. - REALIZAREMOS UN CORTE DE TIJERA EN UNA DISTANCIA MAYOR A LA DESEADA PARA FACILITAR EL CORTE DESEADO CON MAS PRECISIÓN.
3. - CORTAREMOS EL PANEL REPITIENDO LA FORMA DEL EXTREMO ORIGINAL Y DOBLAREMOS EL ALA DE FIJACIÓN.

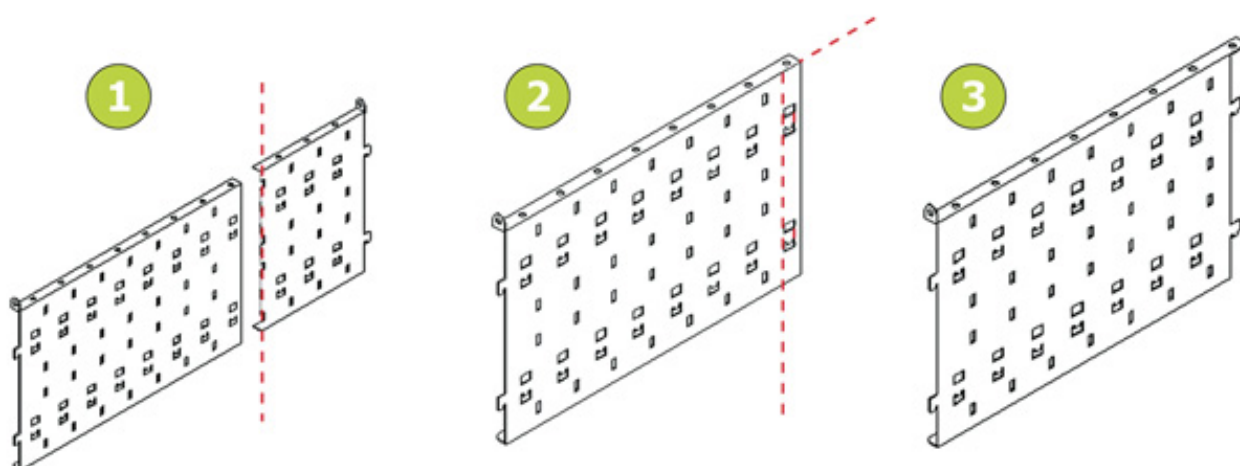

Premios
CONSTRUMAT
2007 a la innovación
tecnológica
Productos para instalaciones

**Panel de instalaciones
para tabiquería en seco
Solid Perfil SL**

**PRIMER
PREMIO**